

SONY[®]

4-180-192-12(2)

TV digital com tela de cristal líquido

Manual de Instruções

Ajustando a sua TV

Assistindo a sua TV

Informações adicionais

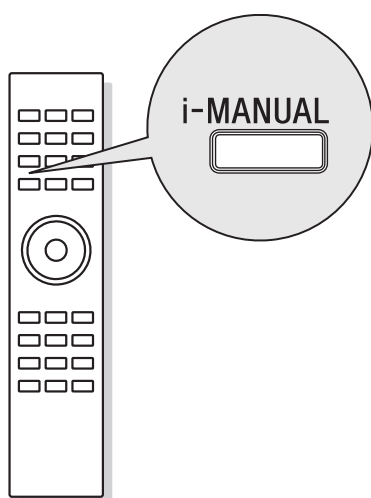

Lendo o manual com atenção, você saberá usar corretamente o seu aparelho, aproveitando ao máximo os seus recursos técnicos.

- Leia o manual antes de usar o aparelho.
- O uso correto do aparelho prolonga sua vida útil.
- Guarde este manual para futuras consultas.
- Para mais informações, consulte seu manual eletrônico pressionando a tecla i-Manual no controle remoto, ver figura ao lado.

Suporte ao Cliente Sony

<http://esupport.sony.com/BR/>

Por favor, não devolva o produto à loja.

BRAVIA

KDL-60EX705 / 52EX705 / 46EX705 / 46EX605 / 40EX705 / 40EX605 / 32EX705 / 32EX605

KDL-60EX705/52EX705/46EX705/40EX705/32EX705

4-180-192-12(2)

Registro do Proprietário

O modelo e o número de série estão localizados na parte traseira e lateral da TV. Anote estes números no espaço abaixo. Utilize-os como referência toda vez que entrar em contato com o revendedor ou Serviço Autorizado Sony.

Nome do modelo

Número de série

Dúvidas & Informações Adicionais

Se após ler este manual de instruções ainda tiver dúvidas relacionadas ao uso da TV Sony®, entre em contato com a Central de Relacionamento, fone: 4003 SONY (7669) para capitais e regiões metropolitanas / 0800 880 SONY (7669) para as demais localidades, ou com um Serviço Autorizado Sony.

ADVERTÊNCIA E PRECAUÇÕES

Para evitar o perigo de fiação ou choque elétrico, não exponha o televisor à chuva ou umidade.



Este símbolo tem o propósito de alertar o usuário sobre a presença de "tensões perigosas" não isoladas, dentro do gabinete do produto, as quais podem ter intensidade suficiente para constituir risco de choque elétrico para as pessoas.



Este símbolo tem o propósito de alertar o usuário quanto à presença de instruções importantes de operação e manutenção (serviços) no Manual de Instruções que acompanha o aparelho.

Para Segurança

O aparelho não deve ser exposto a líquido, inclusive na forma de pingos; nem coloque sobre o aparelho objetos contendo líquido, como vasos e copos, pois poderá danificar o aparelho e expor o consumidor a riscos desnecessários.

PRECAUÇÃO

Para reduzir o risco de choque elétrico, não utilize o cabo de alimentação CA com uma extensão ou outro tipo de tomada em que o plugue não seja inserido completamente.

Segurança

- Opere a TV somente em 110V ~ 220V CA, 60Hz
- Use o cabo de alimentação CA especificado pela Sony e apropriado para a tensão de alimentação local.
- Se algum líquido ou objeto cair dentro do gabinete, desconecte a TV imediatamente da tomada e procure o Serviço Autorizado Sony antes de operar o aparelho novamente.
- Se você não for utilizar a TV por um período longo, desconecte o cabo de alimentação da tomada, puxando-o pelo corpo do plugue e nunca pelo cabo.
- Para obter mais informações sobre precauções de segurança, veja "Folheto de Instruções de Segurança" (fornecido).

Instalação

- A TV deve ser instalada próxima a uma tomada da rede elétrica de fácil acesso.
- Para evitar o superaquecimento interno, não bloqueie as aberturas de ventilação.
- Não instale a TV em um local quente ou úmido, nem onde fique exposto à quantidade excessiva de poeira ou vibrações mecânicas.
- Evite operar a TV em temperaturas abaixo de 5°C.
- Se a TV for transferida diretamente de um local frio para quente, ou se a temperatura ambiente mudar repentinamente, a imagem poderá ficar borrada ou apresentar cores de baixa qualidade devido à condensação de umidade. Neste caso, espere algumas horas para que a umidade se evapore antes de ligar a TV novamente.
- Para obter uma imagem de melhor qualidade, não exponha a tela diretamente a uma iluminação ou à luz solar direta. Recomenda-se usar um refletor de teto direcionado para baixo ou cobrir as janelas que ficam voltadas para a tela com uma cortina opaca. É desejável a instalação da TV em uma sala onde o piso e as paredes não sejam de material refletivo.

Para Clientes

Este produto contém mercúrio. Para descarte ou informação de reciclagem, entre em contato com a autoridade local ou o Serviço Autorizado Sony.

Informações sobre marcas registradas

Macintosh é uma marca comercial licenciada da Apple Inc., registrada nos E.U.A. e em outros países.

Blu-ray Disc é uma marca comercial.

"BRAVIA" e BRAVIA, S-Force e  são marcas comerciais ou marcas registradas da Sony Corporation.

"PS3" é uma marca comercial da Sony Corporation e/ou Sony Computer Entertainment Inc.

Esta TV incorpora a tecnologia High-Definition Multimedia Interface (HDMI™). HDMI, o logotipo HDMI e High-Definition Multimedia Interface são marcas comerciais ou marcas registradas da HDMI Licensing, LLC.

Oracle, Java e todas as marcas e logotipos baseados em Java são marcas comerciais ou marcas registradas da Oracle e/ou de suas empresas afiliadas. Outros nomes podem ser marcas comerciais dos seus respectivos proprietários.

Astro TV é um software desenvolvido pela TQTV Software Ltda que implementa a norma de interatividade do Sistema Brasileiro de TV Digital "Ginga" ABNT NBR-15606

GINGA® é marca registrada da PUC-Rio/ UFPB

NCL® é marca registrada da PUC-Rio

Fabricado sob licença da Dolby Laboratories. Dolby e o símbolo do duplo D são marcas comerciais da Dolby Laboratories.

DLNA®, o logotipo DLNA e DLNA CERTIFIED™ são marcas comerciais, marcas de serviço ou marcas de certificação da Digital Living Network Alliance.

HDMI™
HIGH-DEFINITION MULTIMEDIA INTERFACE

**Nota**

Os nomes das companhias e os nomes de seus produtos são marcas comerciais ou marcas registradas das respectivas companhias.

Nota sobre ENCE

Esta TV está de acordo com o Programa Brasileiro de Etiquetagem – PBE do Inmetro, conforme Portaria Inmetro/MDIC No. 85 de 24 de Março de 2009, sendo que a Etiqueta Nacional de Consumo de Energia – ENCE informa o consumo de energia em modo de espera (standby), e também que o produto cumpre os requisitos de segurança estabelecidos em normas nacionais e/ou internacionais além de informar a diagonal visual.

Índice

Introduzindo a sua TV BRAVIA®	4
Verificando os acessórios.....	5
Utilizando o controle remoto.....	5

Ajustando a sua TV

Instalando o pedestal (exceto para o modelo KDL-60EX705)	6
Conectando a TV.....	7
Instalando a TV de forma segura	11
Organizando o cabo de alimentação CA.....	12
Executando a configuração inicial.....	13
Removendo o pedestal da TV.....	13
Utilizando um suporte de montagem de parede.....	14
Instalando a TV em uma parede ou área fechada	14

Assistindo a sua TV

Para assistir programas.....	16
Para utilizar as funções da TV.....	16
Para utilizar o i-Manual.....	17

Informações adicionais

Guia para solução de problemas.....	19
Especificações técnicas	21

- As instruções de operação estão memorizadas na sua TV **BRAVIA**. Consulte “Para utilizar o i-Manual” para obter informações sobre operação (página 17).
- Guarde este manual para futuras referências.

Introduzindo a sua TV BRAVIA®

Experimentando a sensacional alta definição com a sua TV BRAVIA

Para experimentar o sensacional detalhe da sua nova TV **BRAVIA**, é necessário ter acesso à programação de alta definição (HD). A sua TV **BRAVIA** pode receber e exibir a programação HD através de:

- Transmissões de TV digital por transmissão RF em canais abertos através de uma antena de qualidade HD
- Assinatura de TV a Cabo de alta definição
- Assinatura de TV via satélite de alta definição
- Reprodutor de discos Blu-ray Disc™ ou outros equipamentos externos compatíveis com HD

Entre em contato com o provedor de serviço de TV a cabo, TV via satélite ou HD para obter informações sobre como atualizar (upgrade) a programação HD.

Os quatro passos para uma experiência Full HD (alta definição completa)

Aparelho de TV, Som, Fonte e Configurações

Juntamente com o seu **aparelho de TV BRAVIA**, um sistema de alta definição completo requer um sistema de **som** de alta definição, uma **fonte** de programação de alta definição e uma **configuração** de conexão adequada.



Fonte 16:9 (alta definição)

A maioria dos sinais HDTV utilizam o tamanho de tela widescreen de 16:9, que preenche a tela da sua **BRAVIA** e mantém uma imagem nítida, clara e viva.

Fonte 4:3 (definição padrão)

A maioria dos sinais de definição padrão utilizam o tamanho quadrado de 4:3. Quando imagens 4:3 são exibidas em uma TV de alta definição, você vê faixas pretas nas laterais das imagens. A qualidade da imagem pode não ser tão nítida quanto com as fontes de alta definição.

Verificando os acessórios

Cabo de alimentação CA (1) Pedestal (1)*¹

(exceto para o modelo KDL-60EX705)

Suporte de sustentação do pedestal (1)

(somente para os modelos de 32" e 40")*¹

Tampa frontal do pedestal (1)*¹ *²

(somente para os modelos de 32" e 40")

Tampa traseira do pedestal (1)*¹ *²

(somente para os modelos de 32" e 40")

Parafusos de fixação para o pedestal (M5 x 16) (4)

(exceto para o modelo KDL-60EX705)

Parafusos de montagem para o pedestal (M5 x 16) (4)

(para os modelos KDL-40EX705/KDL-40EX605/KDL-32EX705/KDL-32EX605)

Controlador remoto (1)*³

Pilhas tipo AAA (2)

*¹ Os modelos de 32" e 40" necessitam montagem.

Consulte o outro folheto para montar o pedestal.

*² As tampas são fixadas ao pedestal dos modelos 46, 52 e 60 polegadas.

*³ Consulte o nome do modelo do controlador remoto impresso no próprio controlador.

Utilizando o controlador remoto

Inserindo pilhas no controlador remoto

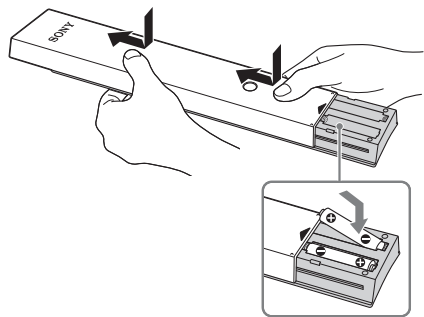

- 1 Remova a folha de proteção.
- 2 Pressione e deslize a tampa para cima.
- 3 Insira duas pilhas tipo AAA (fornecidas), de modo que os sinais **+** e **-** das pilhas coincidam com os sinais do diagrama no interior do compartimento de pilhas do controlador remoto.

Instruções de utilização do controlador remoto

- Aponte o controlador remoto diretamente para o receptor infravermelho (IR) localizado na TV.
- Certifique-se de que nenhum objeto esteja bloqueando a comunicação entre o controlador remoto e o receptor infravermelho (IR) da TV.
- As lâmpadas fluorescentes podem interferir na operação do controlador remoto; tente apagá-las.
- Se tiver problemas com o controlador remoto, reinsira ou substitua as pilhas e verifique se elas estão inseridas corretamente.



- Imagem meramente ilustrativa, dependendo do seu modelo o posicionamento do receptor de infravermelho poderá ser diferente da ilustração.

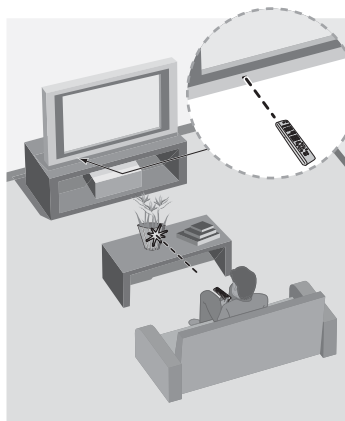

Ajustando a sua TV

Alguns modelos de TV são fornecidos com o pedestal desmontado para que você possa instalar a TV diretamente na parede. Se optar por não instalar a TV na parede, monte o pedestal na TV. Você necessitará de uma chave Philips e os parafusos fornecidos para realizar esta montagem. Consulte as instruções de instalação fornecidas com a TV. Certifique-se de observar os cuidados a seguir ao instalar a sua TV:

- Desconecte todos os cabos antes de transportar a TV.
- Transporte a TV com um número adequado de pessoas; TVs grandes necessitam de duas ou mais pessoas.
- Colocar corretamente as mãos enquanto transporta a TV é muito importante para a sua segurança e para evitar danos.

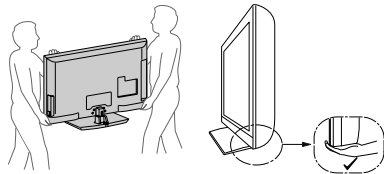

- Assegure uma ventilação adequada à sua TV. Consulte a página 14.
- Para obter uma imagem de melhor qualidade, não exponha a tela à iluminação direta ou à luz do sol.
- Evite instalar a TV em uma sala onde as paredes e os pisos sejam de materiais reflexivos.
- Evite mover a TV de um local frio para outro quente. As mudanças repentinas de temperatura poderão causar a condensação de umidade, afetando a qualidade da imagem e/ou cores na sua TV. Se isto ocorrer, espere evaporar toda a umidade antes de ligar a TV.

Instalando o pedestal

(exceto para o modelo KDL-60EX705)

Consulte o folheto de instruções que acompanha o pedestal para uma instalação apropriada para alguns modelos de TV.

- 1 Deslize com cuidado a TV no pedestal e alinhe os furos do parafuso.



- Não pressione a tela LCD ou a moldura em volta da tela.
- Tome cuidado para não prender as suas mãos ou o cabo de alimentação CA quando instalar a TV no pedestal.

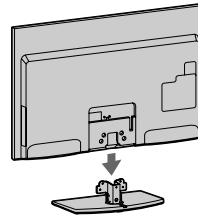

- 2 Utilize os parafusos fornecidos para instalar a TV no pedestal.

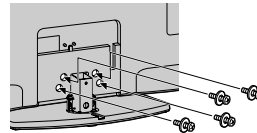

- Se você utilizar uma parafusadeira elétrica, ajuste o torque de aperto para aproximadamente 1,5 N·m {15 kgf·cm}.





- 3 Após fixar todos os parafusos, tampe o pedestal com a tampa traseira do pedestal.



- Você pode instalar a TV no pedestal com a tampa traseira do pedestal fixada, exceto as TVs de 32" e 40". As TVs de 32" e 40" devem seguir as instruções acima.

Conectando a TV

A tabela a seguir mostra os formatos de vídeo de alta definição (HD) e definição padrão (SD) suportados pelas entradas da TV **BRAVIA**.

	ENTRADA	VIDEO	AUDIO	FORMATOS SUPORTADOS						
				1080/24p	1080p	1080i	720p	480p/576p	480i/576i	PC*
HD	HDMI		Quando o HDMI é conectado ao DVI com um adaptador, será necessário usar um cabo de áudio L/R separado.	✓	✓	✓	✓	✓	✓	✓
	COMPONENT	 Y Pb Pr	 Audio L/R		✓	✓	✓	✓	✓	
SD	VIDEO	 Conexão vídeo composto	 Audio L/R						✓	

* Sobre os formatos de PC suportados, consulte o i-Manual.



- Para ajudar a assegurar a mais alta qualidade para a sua experiência de alta definição, utilize os cabos HDMI Sony (Interface multimídia de Alta Definição “High-Definition Multimedia Interface”).

Recomendação para o plugue tipo F

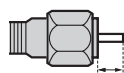

1,5 mm

O comprimento do fio deve ser menor que 1,5 mm.

Ajustando a sua TV

(Continua) **7**

Conexão do Set Top Box através da entrada HDMI

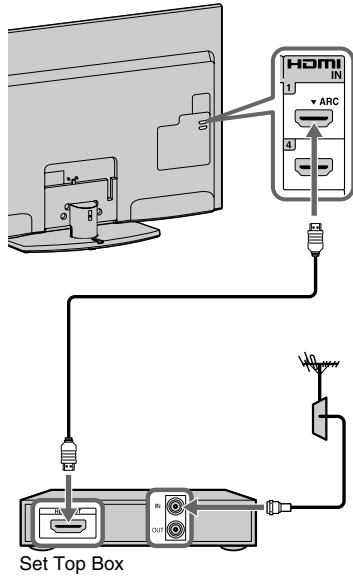

Conexão do Set Top Box através da entrada COMPONENT

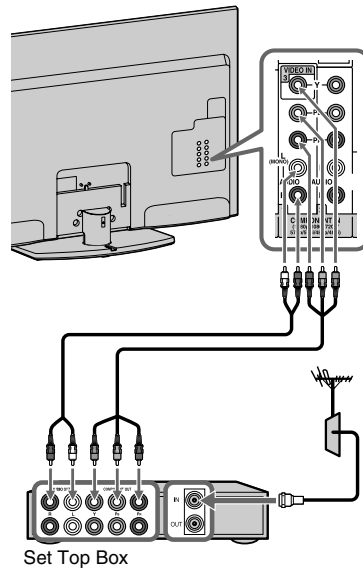

Sistema de TV a cabo ou de antena VHF/UHF

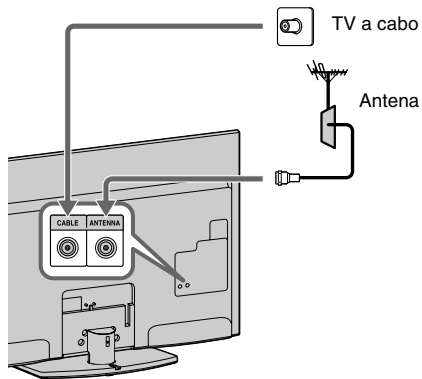

Conexão básica de HD BRAVIA® Sync™

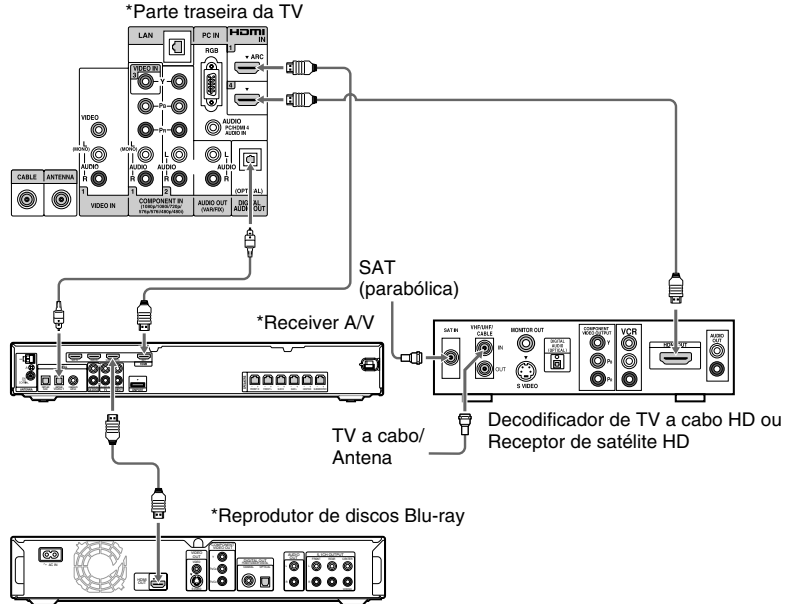

* Significa um dispositivo compatível com BRAVIA Sync.

Conexão básica HD com um sistema Home Theater

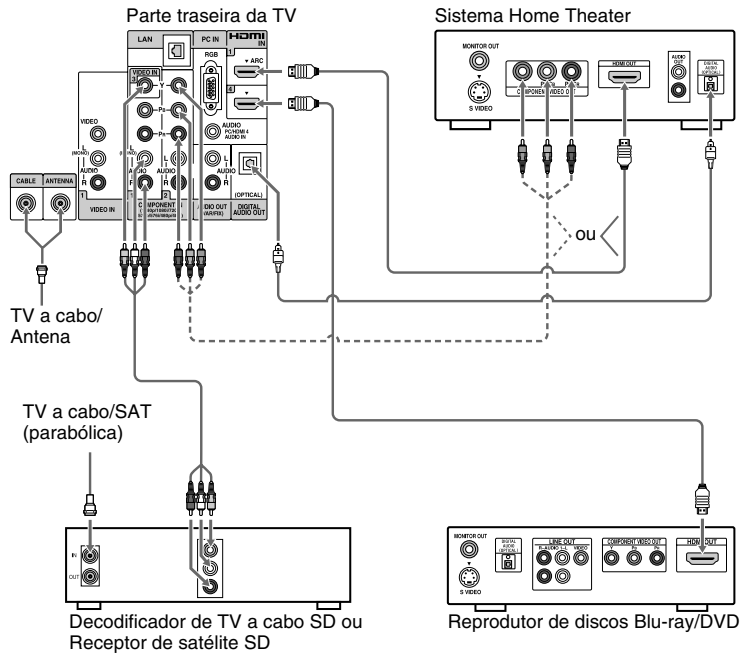

Ajustando a sua TV

(Continua) 9

Conexão de PC com um videocassete SD/reprodutor de DVD

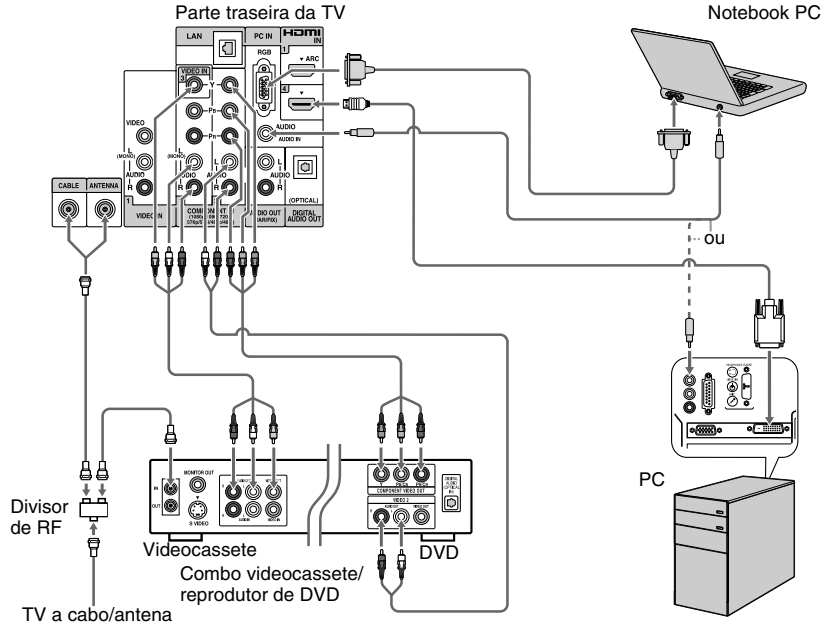

Instalando a TV de forma segura



A Sony recomenda que sejam tomadas medidas de segurança para evitar que a TV caia. As TVs que não estão instaladas de forma segura podem cair e provocar danos materiais, ferimentos graves ou até mesmo a morte.

Para evitar a queda da TV

- Prenda a TV de forma segura na parede e/ou em uma estante.
- Não permita que crianças brinquem ou subam nos móveis e nos aparelhos de TV.
- Evite colocar ou pendurar objetos na TV.
- Nunca instale a TV em:
 - superfícies escorregadias, instáveis e/ou irregulares.
 - móveis que possam ser escalados, como armários com gavetas.
- Instale a TV onde ela não possa ser puxada, empurrada ou derrubada.
- Cuide para que os cabos de alimentação CA e os cabos de conexão não estejam ao alcance de crianças.

Medidas recomendadas para a instalação segura da TV

Considere as seguintes medidas quando instalar a sua TV em uma estante (não fornecida).

1 Fixe a estante onde a TV será instalada. Certifique-se de que a estante seja adequada para suportar o peso da TV. Utilize dois suportes tipo mão francesa (não fornecidos) para fixar a estante. Para cada suporte utilize parafusos apropriados para:

- fixar um lado do suporte na parede.
- fixar o outro lado do suporte na estante.

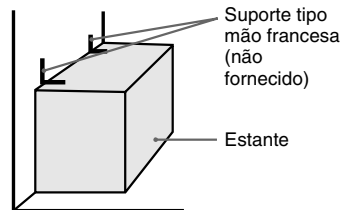

2 Fixe a TV na estante.

Utilize os itens listados a seguir (não fornecidos):

- Parafuso M4 x 16 (parafusado no pedestal da TV)
- Um parafuso ou outro fixador similar (para fixá-lo na estante)
- Corda ou corrente (forte o suficiente para suportar o peso da TV). Certifique-se de que não haja folga excessiva na corda ou na corrente.

Outra medida é prender a TV com um kit de cinto de segurança Sony (não fornecido).

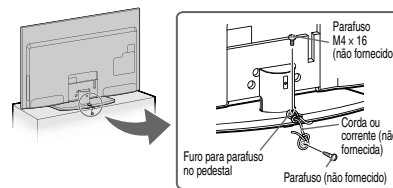

(Continua) **11**

3 Prenda a TV na parede.

Prenda a TV na parede utilizando os parafusos, prendedor de parede e corrente (ou corda).



- A sua TV é fornecida com parafusos fixados na parte traseira da TV. (Os parafusos estão fixados nos furos dos parafusos para a montagem na parede.) Certifique-se de remover os dois parafusos superiores antes de fixar a TV na parede.
- Fixar a TV ao suporte sem fixar a TV e o suporte à parede proporcionará uma proteção mínima contra a queda da TV. Para uma proteção maior, certifique-se de seguir as três medidas recomendadas.

Parafusos com olhal (não fornecidos)

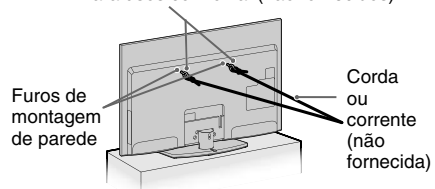

Prendedor de parede com olhal (não fornecido)

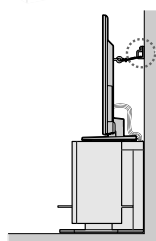

Organizando o cabo de alimentação CA

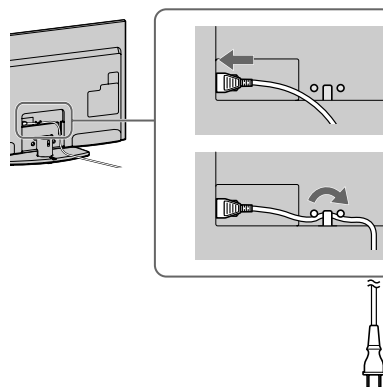

Executando a configuração inicial



Somente para os modelos KDL-60/52/46/40/32EX705

- 1 Complete as conexões dos cabos antes de realizar a **Configuração Inicial**. Conecte a TV à tomada da rede elétrica mais próxima.
- 2 Somente para os modelos KDL-60/52/46/40/32EX705: Verifique se o ajuste de **ENERGY SAVING SWITCH** está ativo (●).
- 3 Pressione **POWER** na TV. Quando ligar a TV pela primeira vez, o menu **Idioma** aparecerá na tela.

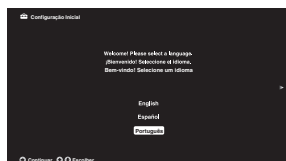

- 4 Siga as instruções da tela.
- O modo **Residencial** ajusta a TV para exibir as configurações otimizadas para a visualização residencial.

Removendo o pedestal da TV

Remova somente os parafusos com a marca  na TV.

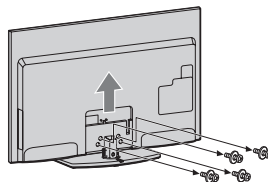

- Nos modelos KDL-32EX705/KDL-32EX605, a tampa traseira do pedestal deve ser removida antes da retirada do pedestal.
- Remova o pedestal somente para instalar o acessório correspondente da TV.
- Para os modelos KDL-60/52/46/40/32EX705:
 - Quando instalar a TV na parede, remova os quatro parafusos da parte traseira da TV. (Os parafusos estão fixados nos furos dos parafusos para a montagem na parede.) Certifique-se de guardar os parafusos removidos em um local seguro, mantendo-os longe de crianças.
 - Quando fixar o pedestal novamente, certifique-se de colocar os quatro parafusos (removidos anteriormente) nos furos originais da parte traseira da TV.
- Para evitar que o pedestal caia e cause ferimentos ou danos materiais, não carregue o pedestal segurando-o pela tampa traseira do pedestal.

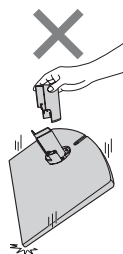

Ajustando a sua TV

Utilizando um suporte de montagem de parede

A sua TV pode ser montada na parede utilizando um suporte de parede (não fornecido). Em algumas TVs grandes a remoção do pedestal da TV pode ser necessária; consulte “Removendo o pedestal da TV” (página 13).

Prepare a TV para a montagem na parede antes de realizar as conexões dos cabos.

A Sony não fornece o suporte de parede nem o serviço de instalação do mesmo, porém, para proteção do aparelho e por razões de segurança, a Sony recomenda que você utilize um modelo de suporte adequado para sua TV e que a sua instalação seja realizada por profissionais habilitados.

- Leia as instruções que acompanham o suporte de parede (não fornecido) projetado para a sua TV. É necessária experiência suficiente para instalar esta TV, especialmente para determinar a resistência da parede que irá suportar o peso da TV.
- Certifique-se de utilizar os parafusos fornecidos com o suporte de montagem de parede quando fixar os ganchos de montagem na TV.

Os parafusos fornecidos são projetados para que tenham de 8 mm a 12 mm de comprimento quando medido a partir da superfície de fixação do gancho de montagem.

O diâmetro e o comprimento dos parafusos serão diferentes dependendo do modelo do suporte de montagem de parede. A utilização de outros parafusos pode resultar em danos internos da TV ou causar a sua queda, etc.

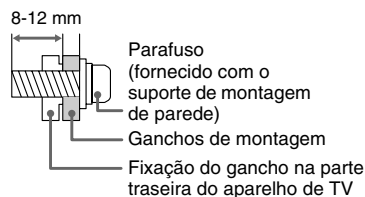

- Guarde os parafusos e o pedestal removidos em um lugar seguro para quando desejar fixá-los novamente. Mantenha os parafusos fora do alcance das crianças.

- Leia o folheto de segurança fornecido para informações de segurança adicionais.

14

Instalando a TV em uma parede ou área fechada

Assegure-se de que a TV tenha uma circulação de ar adequada. Deixe um espaço suficiente ao redor da TV conforme a seguir. Evite operar a TV em temperaturas abaixo de 5 °C.

Instalada com pedestal

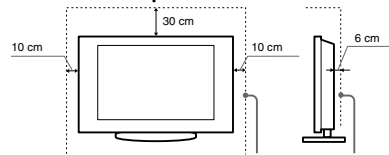

Deixe no mínimo este espaço ao redor do aparelho.

Instalada na parede

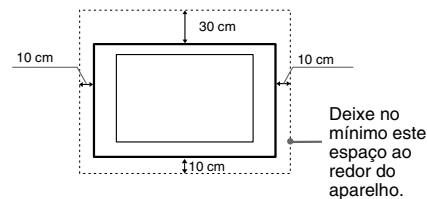

Deixe no mínimo este espaço ao redor do aparelho.

Nunca instale a TV conforme a seguir:

Circulação de ar bloqueada.

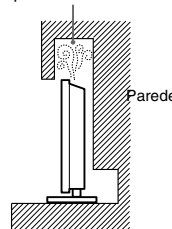

Circulação de ar bloqueada.

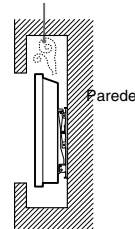

- Uma circulação de ar inadequada pode causar o superaquecimento da TV e, conseqüentemente, danificar a TV ou provocar um incêndio.

Para Clientes

Para instalar este aparelho são necessários instaladores experientes. Assegure-se de contratar o serviço de instalação recomendado pelos revendedores Sony, e verifique todos os itens de segurança durante a instalação.

Áudio

Evite o uso prolongado do aparelho com volume alto (potência superior à 85 decibéis), pois isto poderá prejudicar a sua audição (Lei Federal nº11.291/06).

A seguir, incluímos uma tabela com os níveis de intensidade sonora em decibéis e os exemplos de situações correspondentes para a sua referência.

Nível de Decibéis	Exemplos
30	Biblioteca silenciosa, sussurros leves
40	Sala de estar, refrigerador, quarto longe do trânsito
50	Trânsito leve, conversação normal, escritório silencioso
60	Ar condicionado a uma distância de 6 m, máquina de costura
70	Aspirador de pó, secador de cabelos, restaurante ruidoso
80	Tráfego médio de cidade, coletor de lixo, alarme de despertador a uma distância de 60 cm
OS RUÍDOS ABAIXO PODEM SER PERIGOSOS EM CASO DE EXPOSIÇÃO CONSTANTE	
90	Metró, motocicleta, tráfego de caminhão, cortador de grama
100	Caminhão de lixo, serra elétrica, furadeira pneumática
120	Show de banda de rock em frente às caixas acústicas, trovão
140	Tiro de arma de fogo, avião a jato
180	Lançamento de foguete

Informação cedida pela Deafness Research Foundation, por cortesia.

DESCARTE DE PILHAS E BATERIAS

Após o uso, as pilhas/baterias podem ser dispostas em lixo doméstico.

Conforme Resolução CONAMA 257/99

Em respeito ao meio ambiente, a Sony tem como boa prática a coleta de pilhas e baterias, dando a destinação adequada das mesmas.

PARA SUA SEGURANÇA, NÃO AS INCINERE.

Para o encaminhamento de pilhas e baterias usadas Sony, acesse o site www.sony.com.br/electronicos/insr_meioamb-sp_recolhimento.crp ou entre em contato com a

Central de Relacionamento Sony
4003 SONY (7669)
para capitais e regiões metropolitanas
0800 880 SONY (7669)
para demais localidades



Assistindo a sua TV

Para assistir programas

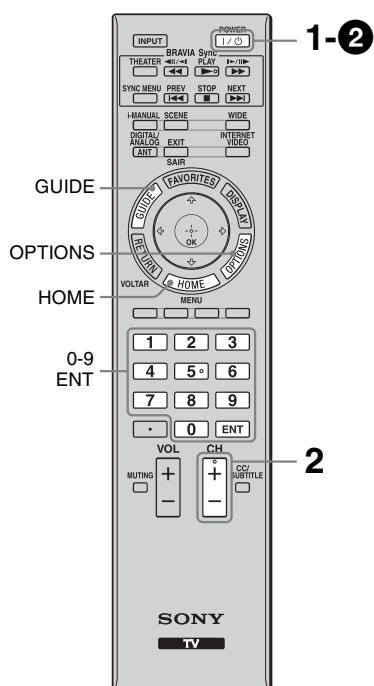

1 Ligue a TV.

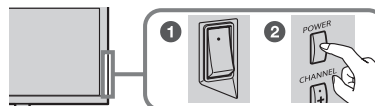

- 1 Somente para os modelos KDL-60/52/46/40/32EX705: Verifique se o ajuste de **ENERGY SAVING SWITCH** está ativo (●).
- 2 Pressione **POWER** na TV ou no controle remoto para ligar a TV. (Você pode utilizar a tecla localizada na parte da frente ou de trás do controle remoto.)

2 Selecione um canal de TV.



Para utilizar o Guia

Pressione **GUIDE** para exibir **Guia Eletrônico de Programação (EPG)** para visualizar os programas agendados ou para selecionar um programa que deseja assistir. Pressione novamente para sair do Guia. Utilize as teclas **0-9** e **ENT** para selecionar canais digitais. Por exemplo, para digitar 2.1, pressione , , e **ENT**.



Para utilizar as funções da TV

Pressione **HOME** para visualizar **TV Home Menu/XMB™** e acessar as **Configurações** de TV e o conteúdo relacionado a outras mídias e rede.

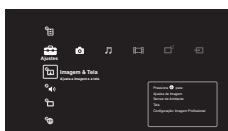

Pressione **OPTIONS** para visualizar uma lista de funções convenientes e atalhos de menu. Os itens do menu Options variam conforme a entrada e/ou conteúdo atual.



Para utilizar o i-Manual

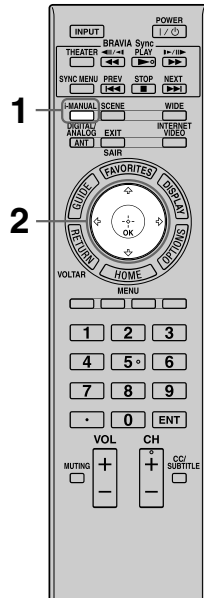

A sua TV **BRAVIA** é fornecida com um manual eletrônico. Você poderá acessar o seu i-Manual a qualquer hora que precisar para encontrar uma variedade de funções convenientes.

1 Pressione i-MANUAL.



2 Pressione $\uparrow/\downarrow/\leftarrow/\rightarrow/\oplus$ para navegar e selecionar itens.

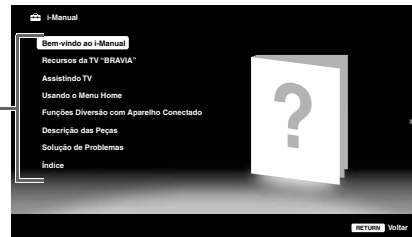

Assistindo a sua TV

■ Bem-vindo ao i-Manual

■ Recursos da TV "BRAVIA"

■ Assistindo TV

Apresenta funções convenientes tais como Guia Eletrônico de Programação (EPG), Favoritos, etc.

■ Usando o Menu Home

Ensina como personalizar os ajustes da TV, etc.



- Consulte a página 18 para mais detalhes.
- As imagens e ilustrações podem ser diferentes do que está sendo visualizado nesta TV.

■ Funções Diversão com Aparelho Conectado

Ensina como conectar e apreciar os equipamentos opcionais.

■ Descrição das Peças

■ Solução de Problemas

Você encontrará soluções para os problemas.

■ Índice

(Continua) **17**

Lista de Conteúdo do i-Manual

Recursos da TV "BRAVIA"

Motionflow (Somente para EX705)
Sensor de Presença (Somente para EX705)
Sensor de Ambiente
"BRAVIA" Internet Video
Pronta para LAN sem Fio
Reprodução via USB
"BRAVIA" Sync com Controle para HDMI
Favoritos

Assistindo TV

Guia de Programação Eletrônica Digital
Favoritos
Modo Wide
GINGA
Picture in Picture (PIP)
Ajuste do Ângulo (Girar)

Usando o Menu Home

Sobre o Menu Home
Ajustes
Suporte ao Produto
Preferências
Imagem & Tela
Som
Canais & Entradas
Rede

Funções Diversão com Aparelho Conectado

Vídeo/DVD Player
Sistema de Áudio
Câmera Digital
Equipamento HDMI
Internet
Ajustes
"BRAVIA" Internet Video
Photomap
Rede Residencial
PC

Descrição das Peças

Controle Remoto
Cima
Superior
Meio
Inferior
Baixo
Atrás
Controles e Indicadores da TV
Frente
Direita
Terminais
Atrás
Direita

Solução de Problemas

Imagem
Som
Canais
Rede Residencial
Controle Remoto
Geral

Índice

18

Informações adicionais

Guia para solução de problemas

Quando o indicador **STANDBY** estiver piscando em vermelho, indicará que a TV está com algum problema.

Quando o indicador **STANDBY** estiver piscando

A função autodiagnóstico está ativa.

- 1 Conte quantas vezes o indicador **STANDBY** pisca entre cada intervalo de três segundos.
Por exemplo, o indicador pisca três vezes, apaga por três segundos e depois pisca três vezes novamente.
- 2 Pressione **POWER** na TV para desligá-la, desconecte o cabo de alimentação CA e informe a um Serviço Autorizado Sony quantas vezes o indicador piscou.

Quando o indicador **STANDBY** não estiver piscando

- 1 Verifique os itens da tabela abaixo. (Veja também “Guia para solução de problemas” no i-Manual.)
- 2 Se o problema persistir, entre em contato com um Serviço Autorizado Sony (informações fornecidas na capa).

Condição	Explicação/Solução
Imagem	
Sem imagem (a tela está escura) e não há som.	<ul style="list-style-type: none">• Verifique as conexões da antena/TV a cabo.• Conecte a TV a uma tomada de alimentação CA e depois pressione POWER na TV.• Se o indicador STANDBY se acender em vermelho, pressione POWER no controle remoto.
Pequenos pontos pretos e/ou brilhantes aparecem na tela.	<ul style="list-style-type: none">• A tela é composta por pixels. Pequenos pontos pretos e/ou brilhantes (pixels) na tela não indicam um mau funcionamento.
Geral	
A TV não pode ser ligada (somente para os modelos KDL-60/52/46/40/32EX705).	<ul style="list-style-type: none">• Verifique se a marca (●) de ENERGY SAVING SWITCH está pressionada.
A TV desliga-se automaticamente (a TV entra no modo standby).	<ul style="list-style-type: none">• Verifique se a função Sleep Timer, Timer ou Standby Automático da TV está ativa.
O controle remoto não funciona.	<ul style="list-style-type: none">• Substitua as pilhas.• A sua TV pode estar no modo SYNC. Pressione SYNC MENU, selecione Controle da TV e depois selecione Home (Menu) ou Opções para controlar a TV.
A senha de “Controle de Bloqueio” foi esquecida.	<ul style="list-style-type: none">• Digite 4357 para o código PIN. (O código PIN 4357 é sempre aceito.)

Como cuidar da sua BRAVIA

A segurança é muito importante, por isso, leia e siga as instruções de segurança (Folheto de Segurança) fornecido separadamente.

Desconecte a TV e outros equipamentos conectados da tomada da rede elétrica antes de iniciar a limpeza da TV.

- Limpe a tela LCD delicadamente com um pano macio.
 - As sujeiras resistentes podem ser removidas com um pano umedecido com uma solução suave de sabão com água morna.
 - Se utilizar um pano previamente tratado quimicamente, siga as instruções fornecidas na embalagem do pano.
 - Nunca utilize solventes fortes como tiner, álcool ou benzina para limpeza.
 - Não conecte a TV a uma tomada da rede elétrica até que a umidade da limpeza se evapore. A TV deve ser instalada em uma superfície estável para prevenir que ela caia (consulte a página 11).
- Se você tiver crianças pequenas ou animais de estimação na sua casa, verifique regularmente se a TV está fixada com segurança.



Especificações técnicas

Sistema	
Sistema de televisão	Analogico: NTSC/PAL-M/PAL-N Digital: SBTVD-T
Cobertura de canais	VHF: 2-13 UHF: 14-69 CATV: 1-125
Sistema do painel	Painel LCD (tela de cristal líquido)
Potência de saída (RMS)	10 W + 10 W (a 8 ohms, 1 kHz, 10% THD, 127 V)
Tomadas de entrada/saída	
CABLE/ANTENNA	Terminal de antena externa de 75 ohms para entradas RF
VIDEO IN 1/2/3	VIDEO / AUDIO
COMPONENT IN 1/2	YPbPr (Vídeo componente) / Formato de sinal: 480i, 480p, 576i, 576p, 720p, 1080i, 1080p / AUDIO
HDMI IN 1/2/3/4	HDMI: Vídeo: 480i, 480p, 576i, 576p, 720p, 1080i, 1080p, 1080/24p Áudio: Linear de dois canais PCM 32, 44.1 e 48 kHz, 16, 20 e 24 bits, Dolby Digital AUDIO (HDMI IN 4)
HEADPHONE	Minitomada estéreo
AUDIO OUT	500 mVrms (típico)
DIGITAL AUDIO OUT (OPTICAL)	Sinal óptico PCM/Dolby Digital
PC IN	D-sub de 15 pinos, analógico RGB
PC/HDMI 4 AUDIO IN	Minitomada estéreo
LAN	Conector 10BASE-T/100BASE-TX (A velocidade da conexão pode ser diferente dependendo do ambiente da rede. A taxa e a qualidade de comunicação de 10BASE-T/100BASE-TX não estão garantidas nesta TV.)*
USB/DLNA	Consulte o i-Manual para obter informações sobre o formato suportado.

* Para conexões LAN, utilize um cabo Category 7 10BASE-T/100BASE-TX (não fornecido).

Informações adicionais

(Continua) **21**

Nome do modelo KDL-	60EX705	52EX705	46EX705	46EX605
Alimentação e outros				
Requisitos de alimentação	110-220 V AC, 60 Hz			
Consumo de energia em uso	208 W	142 W	125 W	121 W
em DAM*	15 W (Você pode escutar um estalo durante o download, mas isto é normal.)			
em standby	Menos que 0,17 W com 127 V CA e menos que 0,23 W com 220 V CA			
Tamanho da tela (cm) (polegadas medidas diagonalmente)	Aprox. 153 60 polegadas	Aprox. 132 52 polegadas	Aprox. 117 46 polegadas	
Resolução do monitor	1.920 pontos (horizontal) × 1.080 linhas (vertical)			
Alto falante (mm) Full range com caixa acústica (2)	34 × 160			
Dimensões com pedestal (mm)	1.431 × 909 × 386	1.252 × 805 × 350	1.118 × 730 × 280	1.085 × 688 × 260
sem pedestal (mm)	1.431 × 877 × 66	1.252 × 775 × 65	1.118 × 698 × 65	1.085 × 656 × 74
padrão de furo para montagem na parede (mm)	400 × 300	300 × 300		
tamanho do parafuso para montagem na parede (mm)	M6 (comprimento: veja a página 14 para detalhes.)			
Peso com pedestal (kg)	38,1	27,0	21,3	18,4
sem pedestal (kg)	31,3	22,7	18,4	16,1
Acessórios fornecidos	Consulte "Verificando os acessórios" (página 5).			
Acessórios opcionais	Cabos de conexão / Kit de cinto de segurança / Suporte de montagem de parede			

Nome do modelo KDL-	40EX705	40EX605	32EX705	32EX605
Alimentação e outros				
Requisitos de alimentação	110-220 V AC, 60 Hz			
Consumo de energia em uso	107 W	98 W	91 W	80 W
em DAM*	15 W (Você pode escutar um estalo durante o download, mas isto é normal.)			
em standby	Menos que 0,13 W com 127 V CA e menos que 0,2 W com 220 V CA			
Tamanho da tela (cm) (polegadas medidas diagonalmente)	Aprox. 102 40 polegadas	Aprox. 80 32 polegadas (classe 32)		
Resolução do monitor	1.920 pontos (horizontal) × 1.080 linhas (vertical)			
Alto falante (mm) Full range com caixa acústica (2)	34 × 160			
Dimensões com pedestal (mm)	985 × 655 × 280	952 × 613 × 250	811 × 539 × 250	764 × 507 × 250
sem pedestal (mm)	985 × 623 × 64	952 × 581 × 74	811 × 507 × 65	764 × 475 × 73
padrão de furo para montagem na parede (mm)	300 × 300		200 × 200	
tamanho do parafuso para montagem na parede (mm)	M6 (comprimento: veja a página 14 para detalhes.)			
Peso com pedestal (kg)	17,8	14,9	12,7	11,1
sem pedestal (kg)	14,9	12,7	10,7	9,1
Acessórios fornecidos	Consulte "Verificando os acessórios" (página 5).			
Acessórios opcionais	Cabos de conexão / Kit de cinto de segurança / Suporte de montagem de parede			

* Download Acquisition Mode (DAM) (modo de aquisição de download) é utilizado para atualizações de software.

- A disponibilidade dos acessórios opcionais depende do estoque.
- Projeto e especificações técnicas sujeitos a alterações sem prévio aviso.

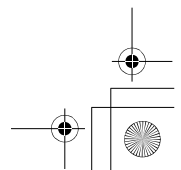
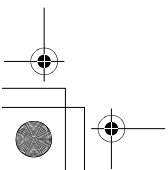
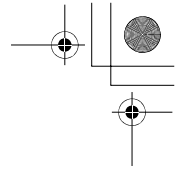
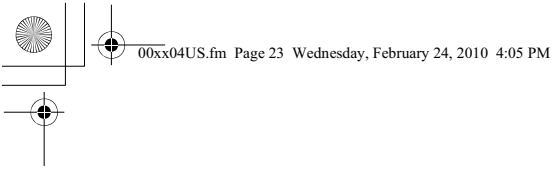

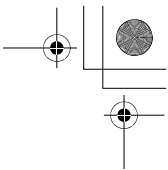

SONY®

TERMO DE GARANTIA

Modelos:

**KDL-60EX705/KDL-52EX705/
KDL-46EX705/KDL-46EX605/
KDL-40EX705/KDL-40EX605/
KDL-32EX705/KDL-32EX605**

I-CONTEÚDO E PRAZO DE GARANTIA

1. A Sony Brasil Ltda. garante o produto acima identificado, o qual foi recebido devidamente lacrado, pelo prazo de **12 (doze) meses**, incluído o da garantia legal (primeiros noventa dias), contados a partir da aquisição pelo primeiro consumidor, contra defeitos de projeto, fabricação, montagem, ou solidariamente em decorrência de vícios de qualidade do material, que o torne impróprio ou inadequado ao consumo a que se destina.

2. A garantia acima mencionada não se refere aos acessórios que acompanham este produto, sendo que para estes o prazo é de **90 (noventa) dias** conforme legislação.

3. A Garantia se faz mediante a exibição deste termo, bem como da Nota Fiscal correspondente.

II-EXCLUDENTES DA GARANTIA

1. O presente Termo exclui despesas de transporte, frete, seguro, constituídos tais itens, ônus e responsabilidade do consumidor, além de não cobrir:

- a) peças que se desgastam naturalmente com o uso regular, tais como cabeças gravadora/reprodutora, cabo de microfone, cabos e espumas dos fones de ouvido, agulha, lâmpadas de mostrador, etc. (para linha áudio, vídeo e TVs com vídeo integrado);

b) bateria de lítio, bateria de hidreto de metal níquel (Ni-MH), pilhas AA, pilhas AAA;

c) danos à parte externa do produto (gabinete, painel, acabamentos, botões, etc.), bem como peças e acessórios sujeitos a quebra causada por maus tratos;

d) manuseio inadequado, indevido aos fins a que se destina, em desacordo com as recomendações do Manual de Instruções;

e) Esta garantia não compreende produtos que tenham sido adquiridos usados, recondicionados ou vendidos "no estado".

III-INVALIDIDADE DA GARANTIA

1. A Garantia fica automaticamente invalidada, se:

- a) não for apresentada a Nota Fiscal de venda no Brasil, ou documento fiscal equivalente, conjuntamente com o Termo de Garantia;
- b) o produto for ligado em rede elétrica fora dos padrões especificados ou sujeita a flutuação excessiva de voltagem;
- c) o produto for aberto para conserto, manuseado ou tiver o circuito original alterado por técnico não autorizado ou não credenciado;
- d) o número de série do produto for removido ou alterado;
- e) o produto for utilizado em ambientes sujeitos a gases corrosivos, umidade excessiva ou em locais

com altas/baixas temperaturas, poeira, acidez, etc.;

f) o produto sofrer qualquer dano por acidente (quebra), ou agente da natureza (raio, enchente, marésia, etc.);

g) o produto for manuseado ou usado em desacordo com o Manual de Instruções que o acompanha;

h) qualquer modificação for introduzida no aparelho, não prevista no Manual de Instruções.

IV-FORMA E LOCAL DE UTILIZAÇÃO DA GARANTIA

1. Para usufruir desta garantia adicional à legal, o consumidor deverá utilizar-se de um dos Postos de Serviço Autorizado Sony, dentre aqueles que constam na relação que acompanha o produto.

2. Esta Garantia é válida apenas em território brasileiro.

3. O transporte do produto ao Posto de Serviço Autorizado é de responsabilidade do consumidor.



Centro de Serviço Autorizado

Unidade comercial: Sony Brasil Ltda.

Rua Inocêncio Tobias, 125 - Bloco A, Barra Funda, São Paulo - SP, CEP 01144-000

Central de Relacionamento Sony: 4003 SONY (7669) - Capitais e regiões metropolitanas;

0800 880 SONY (7669) - Demais localidades (<http://www.sony.com.br>)



CONHEÇA A AMAZÔNIA A MANEIRA EM NOSSAS MÃOS



ATENÇÃO
Este Termo de Garantia só tem validade quando acompanhado da Nota Fiscal correspondente. Conserve-os em seu poder.

